

# ELJA



## Gebruiksaanwijzing ELJA laadstroomverdelers

De gebruiksaanwijzing is opgesteld voor de onderstaande modellen vermeldt in het schema.

ELJA type	Maximum alternatorstroom	Acculader stroom	Aantal accu's	R - contact
702	70 A	50	2	
702-4	70 A	50	2	X
703	70 A	50	3	
1202	120 A	100	2	
1202-4	120 A	100	2	X
1203	120 A	100	3	
1203-4	120 A	100	3	X
1602	160 A	100	2	

### ELJA Laadstroomverdeler zonder R-contact

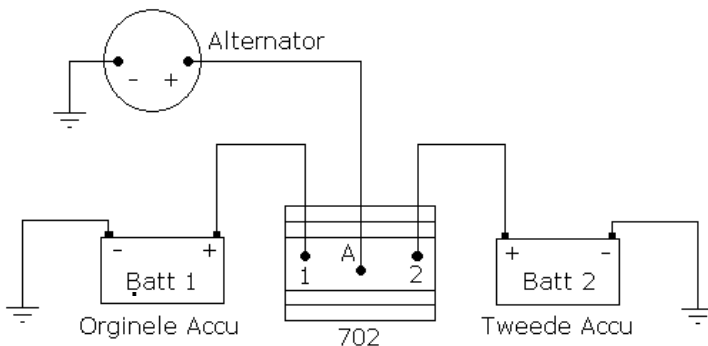

### ELJA Laadstroomverdeler met R-contact

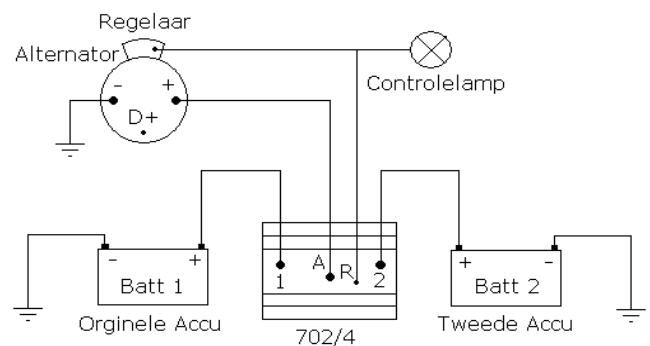

### Aansluitinstructies

1. Maak altijd de aardkabel(s) van de batterij(en) los voor de installatie van de ELJA laadverdelers, dit om kortsluiting te voorkomen. Laat nooit de motor draaien met losse of open verbindingen, dit kan verbranding van de laadverdeler en/of de alternator tot gevolg hebben.
2. Monteer de ELJA laadverdeler altijd op een droge plaats waar lucht ventileren kan.
3. Monteer de + van de 1<sup>ste</sup> accuset op aansluiting 1 van de laadverdeler.
4. Monteer de + van de 2<sup>de</sup> accuset op aansluiting 2 van de laadverdeler.
5. Als de laadverdeler een 3<sup>de</sup> batterijaansluiting heeft (703 of 1203) dan kunt u de derde accuset aansluiten op aansluiting 3 van de laadverdeler.
6. Monteer de B+ aansluiting van de alternator op de A aansluiting van de laadverdeler.

Als uw laadstroomverdeler een R-contact heeft volg dan de aansluitinstructies en voeg hier het volgende aan toe;

7. Verbindt de spanningsregelaar van de dynamo met de R-aansluiting op de laadstroomverdeler.
8. Soldeer een draad (1,5 mm<sup>2</sup>) aan het stripje op de spanningsregelaar dat verbinding maakt met het veercontact in de alternator.
9. Zorg nu dat het stripje van de spanningsregelaar het veercontact niet meer kan raken.
10. Monteer de spanningsregelaar weer op de alternator en leid de draad naar buiten.
11. Verbindt de draad die u nu aan de spanningsregelaar hebt gesoldeerd aan het "R" contact van de laadstroomverdeler.
12. Maak het controlelampje van de alternator los (D+) en monteer deze ook op het "R" contact van de laadstroomverdeler.

### Toepassing bij acculaders:

Als u de diodelaadverdeler wilt toepassen bij een acculader gebeurt dat op dezelfde manier als bij een alternator, u hebt dan alleen geen B+ van de alternator als hoofdaansluiting, maar de + van de acculader. Het R-contact is hierbij niet van toepassing.

### Garantie

1 jaar na aankoop onder voorbehoud van juiste plaatsing en aansluiting.